



Producent i dystrybutor:
PRODUCENT SŁUPÓW I OPRAW OŚWIETLENIOWYCH
FIRMA PRODUKCYJNO-HANDLOWA ART METAL Sp.j.
83-331 PRZYJAŻŃ, ŁAPINO 34

SŁUP KT

Budowa:

Konstrukcja nośna słupa typu KT wykonana jest z rur stalowych o zewnętrznej średnicy $\varnothing 273$ [1], $\varnothing 168$ [2] i $\varnothing 88,9$ [3], połączonych ze sobą metodą spawania.

W górnej części słup kończony jest jako prosta rura ścięta pod kątem 90° do osi. W przypadku gdy oprawy mocowane są na wysięgnikach mocowanych z boku nie zaś do szczytu słupa, wierzchołek słupa jest zaślepiany [9].

Podstawa słupa KT wykonana jest z rury $\varnothing 273 \times 7,1$ [1], wspawanej w kołnierz oporowy [4] i osłoniętej u podstawy ozdobnym aluminiowym odlewem [5][7].

Przejścia w kolejne stopnie masztu ($\varnothing 168 \times 7$; $\varnothing 88,9 \times 3,2$) również osłonięte są ozdobnymi maskownicami [8].

W bazie słupa wykonane są drzwiczki dostępowe [5], zamykane przy pomocy śrub. Wewnątrz słupa umieszczona może być tabliczka przyłączeniowa/bezpiecznikowa.

Sposób montażu:

W gruncie wykonać należy otwór odpowiedniej wielkości i zalać go betonem, pozostawiając otwór na wprowadzenie rdzenia słupa.

Przed zamocowaniem słupa należy do jego wnętrza wprowadzić końcówki przewodów elektrycznych i wyprowadzić przez je otwór inspekcyjny.

Słup wprowadzić należy w otwór, ustabilizować i oblać betonem.

Przewody należy dociąć na odpowiednią długość i zainstalować w gniazdach tabliczki bezpiecznikowo-przyłączeniowej.

DANE TECHNICZNE:

Dopuszczalne pole powierzchni bocznej korony mocowanej na szczycie słupa **1,4 m²** (pole korony symetryczne względem osi pionowej słupa).

Dopuszczalna masa korony **80 kg** (środek masy w osi słupa).

Wartości wyznaczone dla strefy wiatrowej "I" (20m/s) wg. PN-77/B-02011

Słup przystosowany jest do jednoczesnego przeniesienia siły bocznej $F = 8000$ N na wysokości $h = 4,7$ m. Inne wartości obciążeń możliwe są do sprawdzenia na życzenie klienta.

MOCOWANIE SŁUPA

Słup mocowany jest w gruncie w fundamencie kielichowym, o wymiarach wyznaczanych w zależności od właściwości gruntu w miejscu posadowienia.

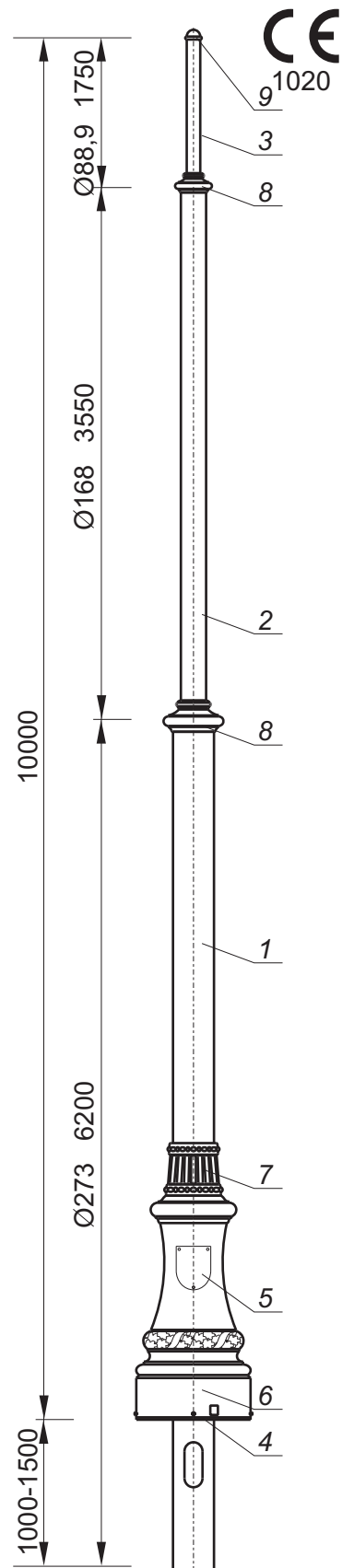



Producent i dystrybutor:
PRODUCENT SŁUPÓW I OPRAW OŚWIETLENIOWYCH
FIRMA PRODUKCYJNO-HANDLOWA ART METAL Sp.j.
83-331 PRZYJAŻŃ, ŁAPINO 34

POLE KT

Construction:

The KT posts are built from 3 steel pipes, each with a different diameter, that overlap one another at a length of approx. 100 mm or 150 mm depending on the diameter of the interconnected pipes; thus forming a telescopic connection.

The pipe diameter becomes narrower towards the top of the post and equals $\varnothing 273$.

At the base, the post is welded to the retaining flange. The structure of the post extends beyond the flange and all the points where the diameter is reduced are masked with decorative cast elements.

The KT post is richly decorated and has a large, decorative aluminium base. The base of the post is fitted with a port that enables access to the inside of the base.

The port has an access door that is closed with the help of a bolt. A mounting rack inside the port enables one to install the connecting panel.

The upper part of the post is a straight pipe cut at an angle of 90° to the axis. Where luminaries are mounted on side-mounted arms rather than at the top of the post, the tip of the post is secured with an aluminium plug. Where an additional arm is to be mounted at the top, the post is fitted with an arm-mounting case.

Anchorage:

The posts should be mounted on foundations that are laid by pouring and have a size dependant on the local soil conditions

TECHNICAL INFORMATION:

Maximum side area mounting on the top of pole are $1,4 \text{ m}^2$
(area simetrically to the pole axis).

Maximum weight on the top of pole **80 kg**.

Parameters calculated for wind area "I" (20m/s) according to PN-77/B-02011

Pole was calculated for additional horizontal force $F=8000\text{N}$ at height $h=4,7\text{m}$ above ground. Different forces can be used past recalculated.

ANCHORAGE:

The posts should be mounted on foundations that are laid by pouring and have a size dependant on the local soil conditions

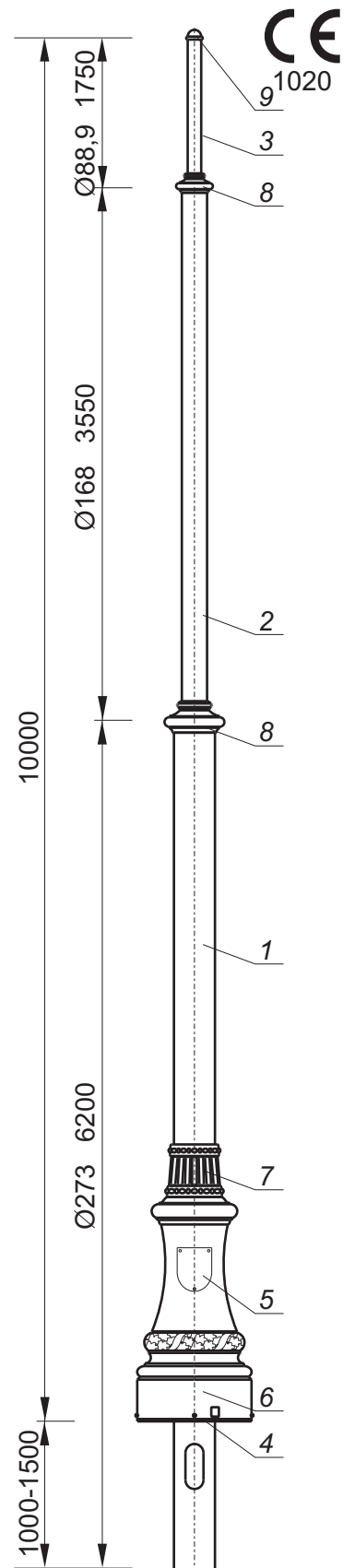

Doc.signature: S-00KT-03

Last revision: 2006.01.31

PRODUCENT SŁUPÓW I OPRAW OŚWIETLENIOWYCH
FIRMA PRODUKCYJNO-HANDLOWA ART METAL Sp.j.
83-331 PRZYJAŻŃ, ŁAPINO 34

TEL.: (+48 58) 681 80 78

<http://www.art-metal.pl>

FAX: (+48 58) 681 80 64

e-mail: biuro@art-metal.pl