

WIDOK Z BOKU
1:10

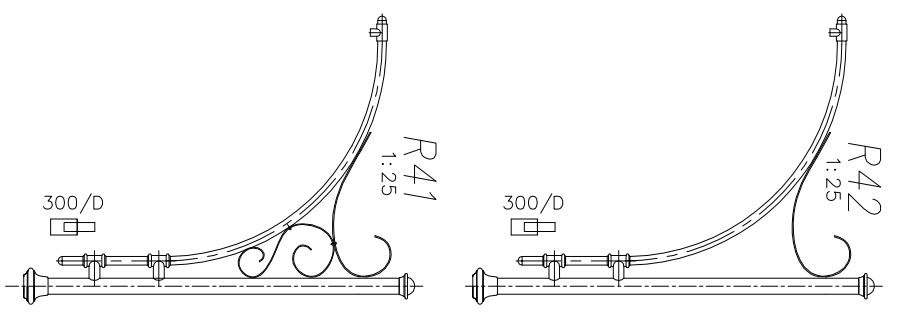

UWAGI:

1. Wszystkie spoiny po wykonaniu szlifować do uzyskania gładkości.
2. Wszystkie spoiny wykonać ∇ 3.
3. Mocowanie wykonać wg KATALOGU ZAMOCOWAŃ RAMION.

Ostatnia modyfikacja 03.01.2007

Skala	1:10 1:25	Wymiary	297x420	numer rysunku	
projektował:	G.D.	nazwisko		data	
rysował:	L.B.			sign	
zaprojektował					
<p>R41; R42 – WYMIARY GŁÓWNE</p>					
<p>R-41; R-42</p>					
ark./li.ark					1/1